

DIE LENK- UND BREMSWELLE II



Die rechte Hälfte der Lenk- und Bremswelle wird mit einer Stützbremse, einer Zugstange und einem Bremszylinder versehen. Anschließend wird sie mit der linken Hälfte der Welle verbunden.



114A



114B



114C



114D



114E



114F



114G



114H



DP



OM

114A Lenk- und Bremswelle
114B Halterung
114C Stützbremse
114D Zugstange mit Spannschloss

114E Handrad für das Spannschloss
114F Bremszylinder
114G Block
114H Verbindungsstück

■ Schrauben DP (1,5 x 3 mm), 2 Stück
■ Schrauben OM (1,7 x 3,5 mm), 3 Stück

MONTAGEPLAN

Diese Zeichnung zeigt detailliert die Position der einzelnen Teile in dieser Phase der Montage Ihres Panzers V „Panther“.

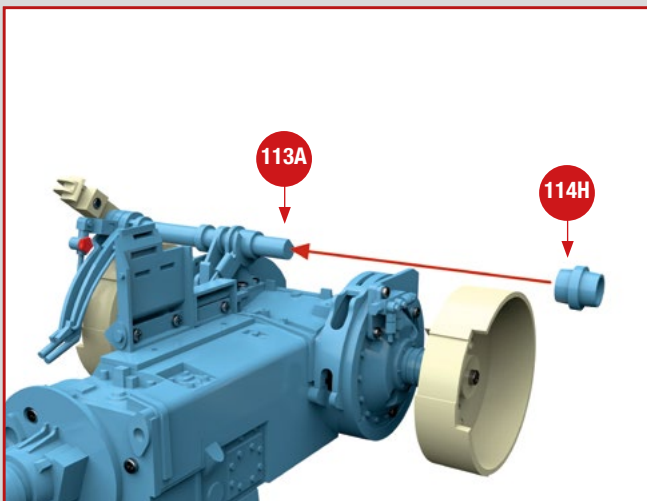
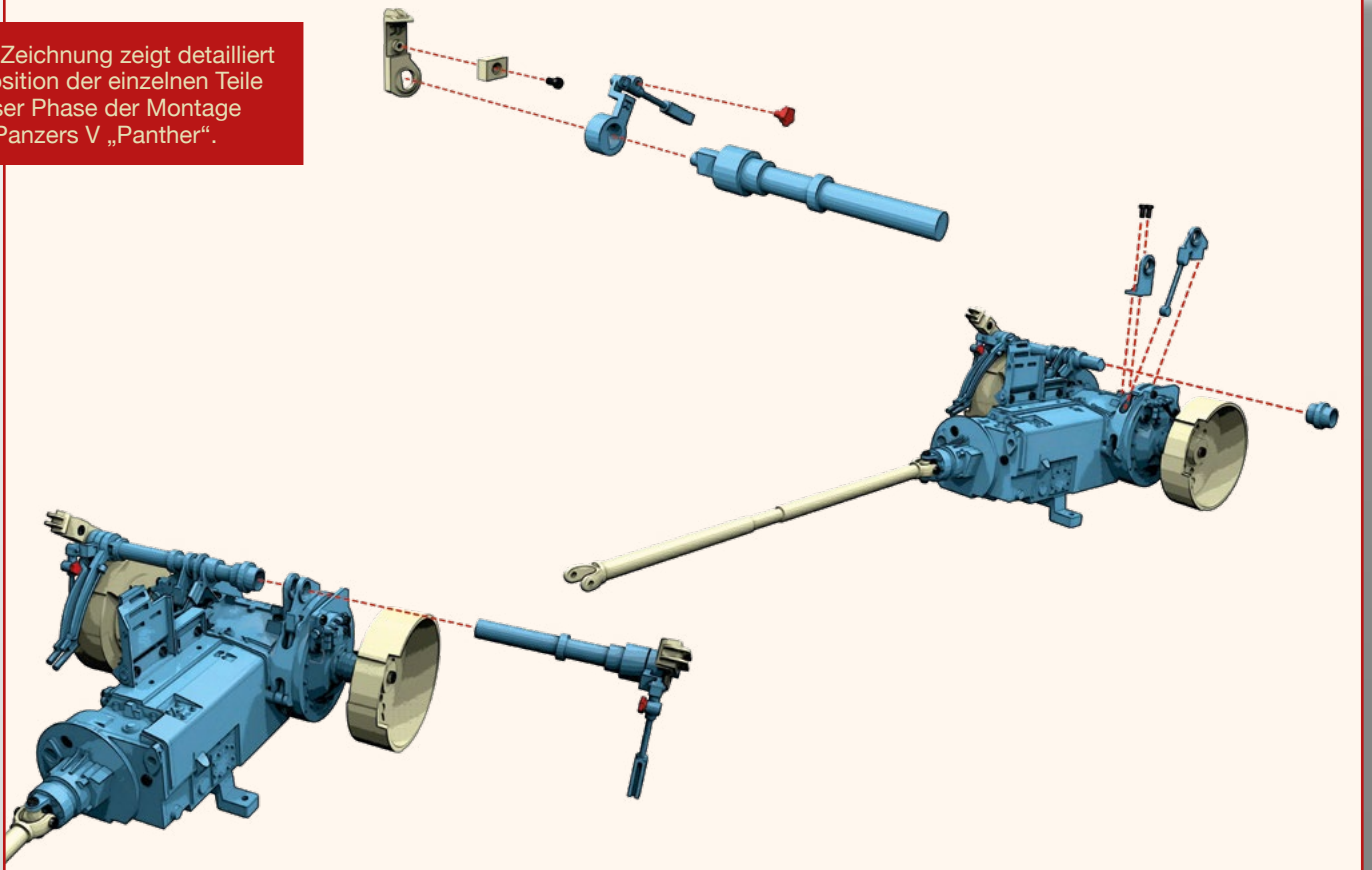

1 Setzen Sie das Verbindungsstück **114H** am inneren Ende der Lenk- und Bremswelle **113A** auf, die Sie mit der letzten Bauanleitung montiert haben. Achten Sie auf die Ausrichtung von **114H**: Die Seite mit der abgeflachten Bohrung gehört auf das Ende von **113A**.

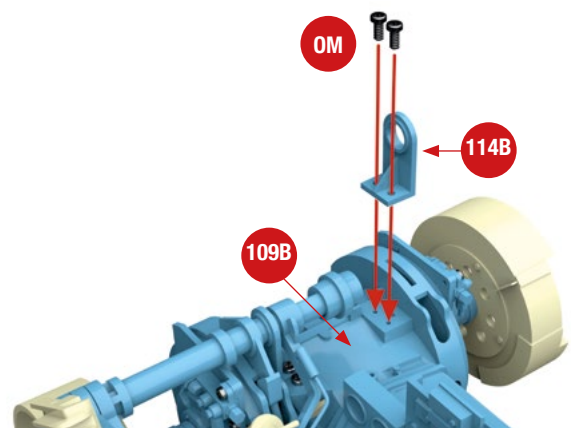

2 Setzen Sie die Halterung **114B** auf dem Oberteil des Getriebes **109B** auf und befestigen Sie sie mit zwei Schrauben **OM**.

BAUEN SIE DEN LEGENDÄREN PANZER V „PANTHER“

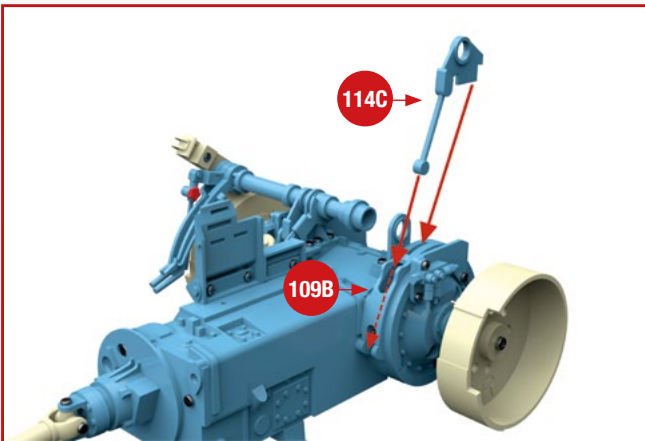

3 Führen Sie die Stange an der Stützbremse **114C** durch die ovale Öffnung im Oberteil des Getriebes **109B** und fügen Sie den länglichen Zapfen von **114C** in den Schlitz von **109B** ein.

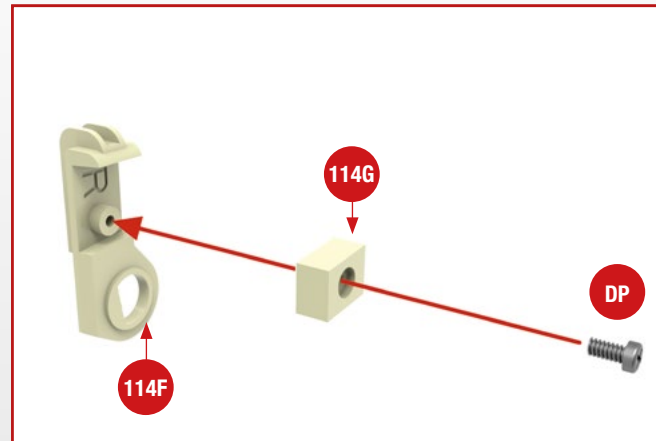

4 Befestigen Sie den Block **114G** mit einer Schraube **DP** am Bremszylinder **114F**.

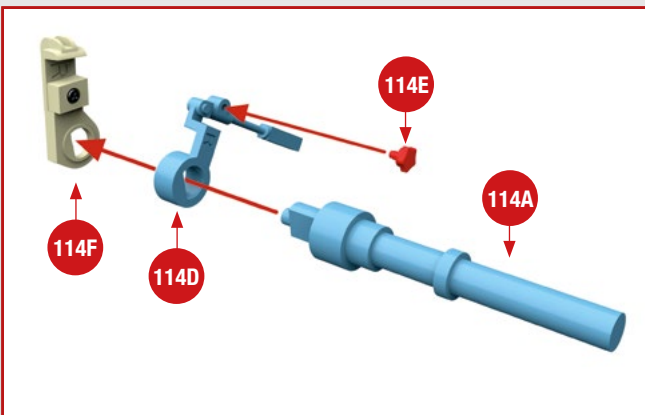

5 Fügen Sie das kleine Handrad **114E** in die Bohrung der Zugstange **114D** ein. Nehmen Sie die Lenk- und Bremswelle **114A** und führen Sie deren äußeres Ende nacheinander durch die Bohrungen folgender Bauteile: **114D** und **114F**.

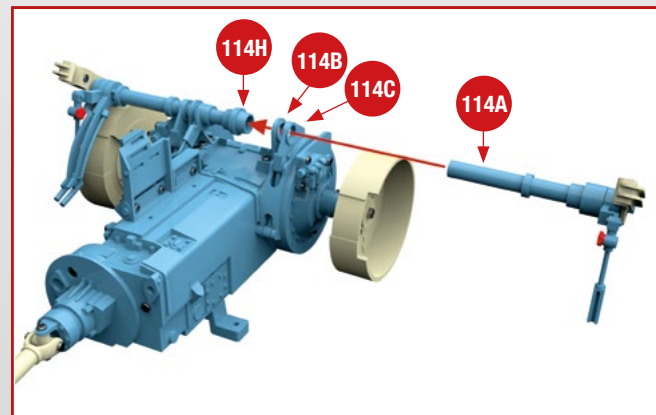

6 Drehen Sie die Lenk- und Bremswelle **114A** um und führen Sie deren inneres Ende nacheinander durch die Bohrungen von der Stützbremse **114C** und der Halterung **114B**. Das innere Ende von **114A** mündet schließlich im Verbindungsstück **114H**.

Hier sehen Sie den Baufortschritt dieser Ausgabe: Die rechte Hälfte der Lenk- und Bremswelle wurde mit diversen Teilen versehen und über das Verbindungsstück mit der linken Hälfte der Welle verbunden.

