

DAS RECHTE FAHRWERK VIII



Die beiden Räder des zweiten breiten Laufradpaares werden miteinander verschraubt und mit einem Nabendeckel versehen. Der Einbau des Radpaares in die Wanne erfolgt mit der 77. Bauanleitung.



75A



75B



75C



75D



75E



75F



JM

75A Achsschenkel des Laufrads

75B Achsschenkel-Aufnahme

75C breites Laufradpaar, äußere Hälfte

75D breites Laufradpaar, innere Hälfte

75E Nabendeckel

75F Feder

■ Schrauben JM (2,0 x 3 x 6 mm), 2 Stück

MONTAGEPLAN

Diese Zeichnung zeigt detailliert die Position der einzelnen Teile in dieser Phase der Montage Ihres Panzers V „Panther“.

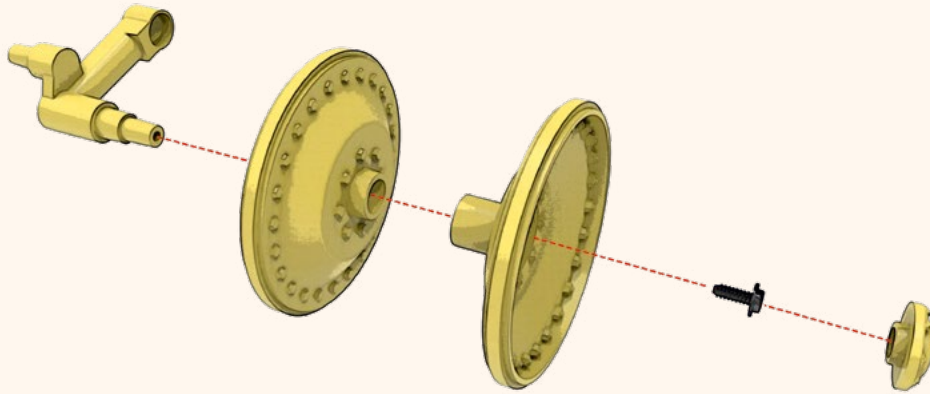

1 Setzen Sie das innere Laufrad **75D** auf dem Achsschenkel **75A** auf. Anschließend wird das äußere Laufrad **75C** über die Achse des Achsschenkels **75A** gestülpt.

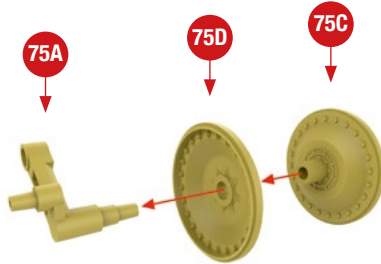

2 Befestigen Sie das breite Laufradpaar mit einer Schraube **JM** am Achsschenkel **75A**. Wie stets, bleibt auch dieses Laufradpaar drehbar. Setzen Sie auf der Nabe des äußeren Laufrads **75C** den Nabendeckel **75E** auf.

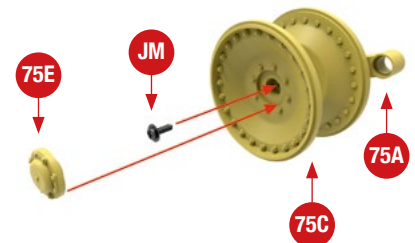

*Hier sehen Sie den Baufortschritt dieser Ausgabe. Bewahren Sie die Achsschenkel-Aufnahme **75B** und die Feder **75F** gut auf: Die Teile werden in der Bauanleitung von Ausgabe 77 montiert.*

